

VIAVAC GBX2-800

Der Allrounder











**VAKUUM-GLASHEBER
BIS ZU 800 KG**

VACUUM LIFTING
VIAVAC

Kurz gesagt

Vielseitig und kraftvoll

Der VIAVAC GBX ist ein multifunktionales Vakuumhebegerät zum Einsetzen von Glaselementen. Das Hebegerät kann einfach in 7 verschiedenen Konfigurationen zusammengebaut werden. Dank seiner kompakten Bauweise und seines geringen Gewichts ist der VIAVAC GBX2 ideal für den Einsatz in Kombination mit einem Minikran oder Autokran.

-  **Kompakt und gering im Gewicht**
-  **Geeignet für große Glaselemente**
-  **Geeignet für die Installation von innen**
-  **Werkzeuglose (De-)Montage der Erweiterungen**
-  **Zwei-Kreis-Vakuumsystem**
-  **360° drehbar und 90° kippbar**
-  **Solide Transportbox**
-  **Batterie mit langer Betriebsdauer**

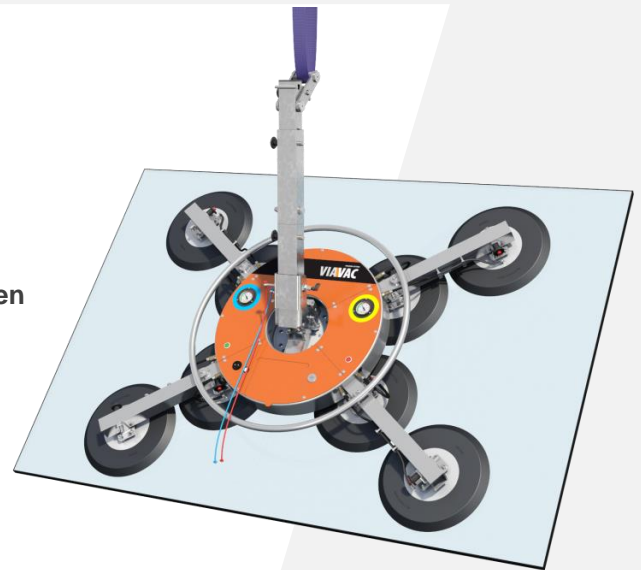

VIAVAC GBX2-800

Funktionalitäten

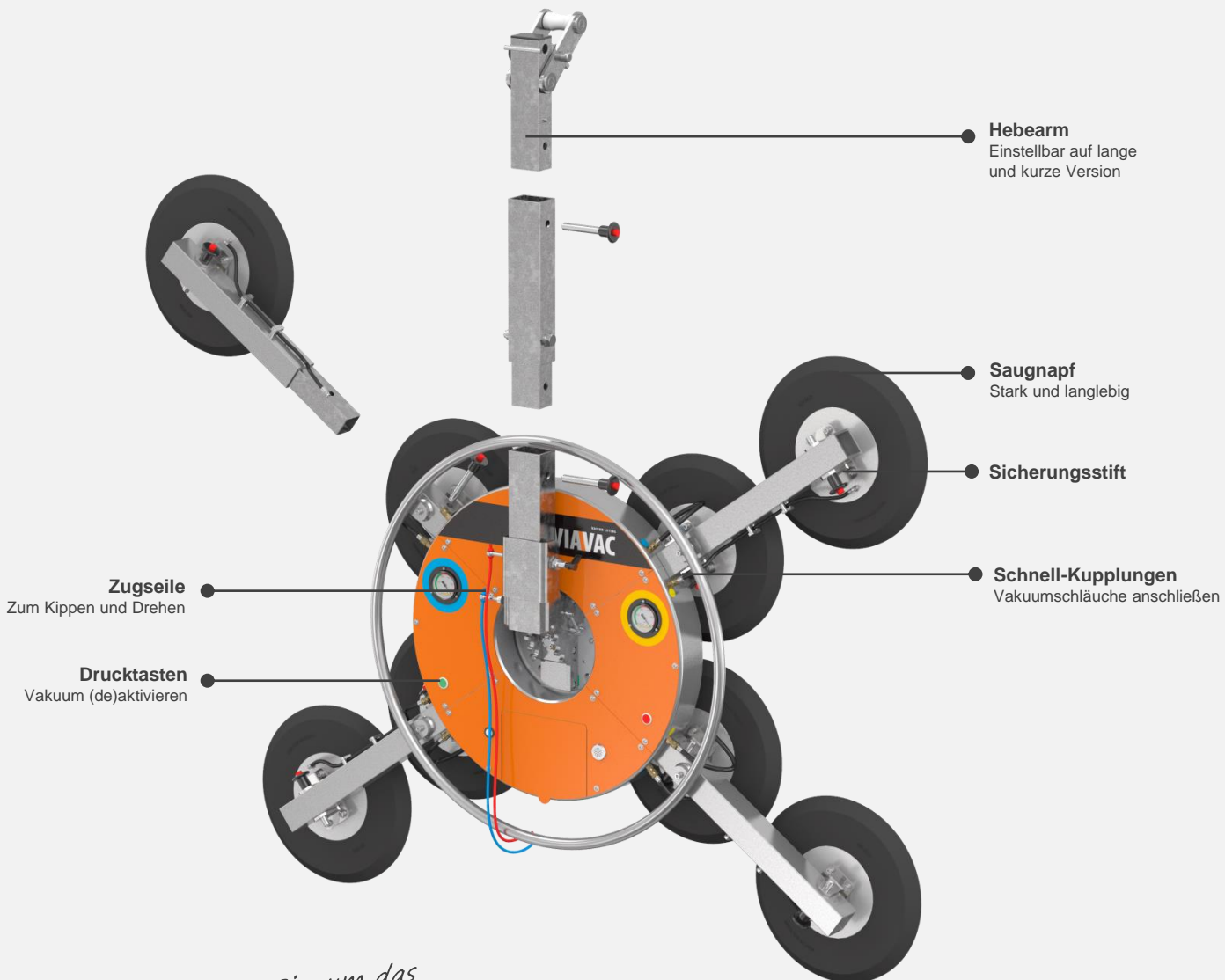

*Klicken Sie, um das
Promo-Video anzusehen*



Transportbox



360° Drehung



90° Neigung

Konfigurationen

Flexibilität mit einem Gerät

800 kg

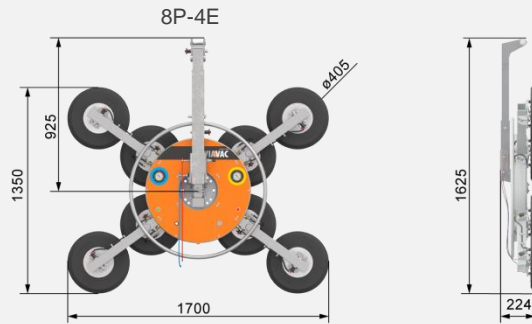

600 kg

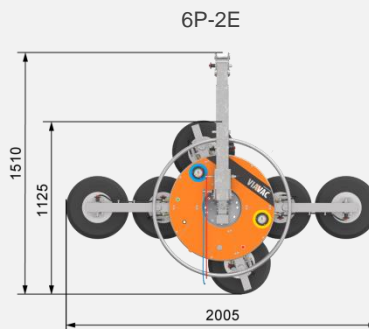
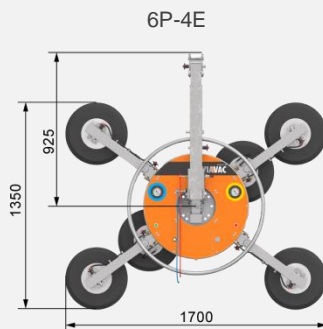

400 kg

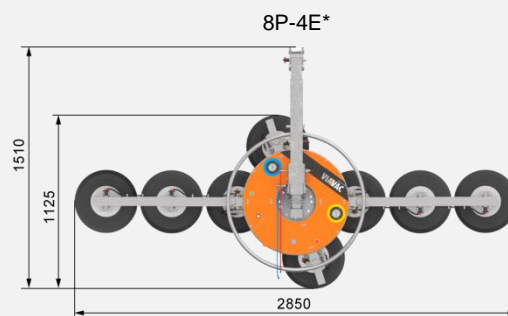
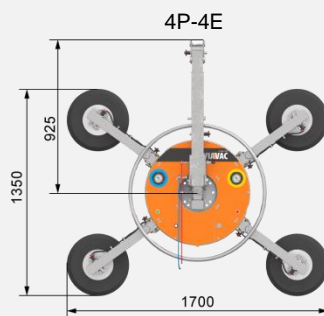
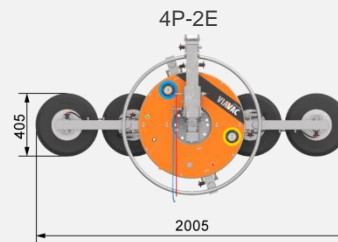
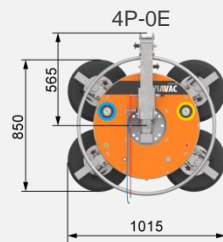

*zusätzliche Teile erforderlich

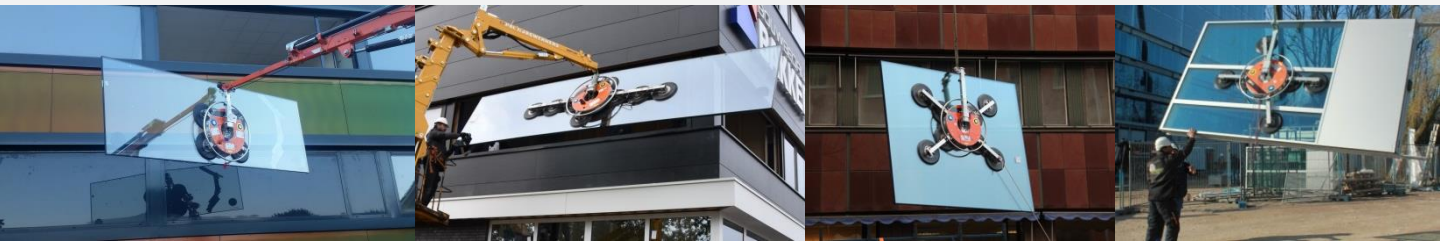

Optionen und Zubehör



Kunststoff-Transportbox

Robuste, verschleißbare Transportbox für den sicheren Transport und die Aufbewahrung des Hebegerätes.



Funk-Fernbedienung

(De)aktiviert das Vakuum in einer Entfernung von bis zu 50 Metern. Ausgestattet mit Sicherheitscode für die Entladung.



Abstandshalter für Saugnapf

Zur Verwendung bei der Montage von Glaselementen mit einem aufrechten Rahmen.



Extra kurzer Hubarm

Reduziert die Hubhöhe. Vorteilhaft bei begrenzter Montagehöhe.

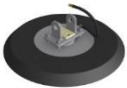

Saugnäpfe

Erhältlich in 350 mm und 400 mm (Standard).



Schutzhülle

Solide Schutzhülle mit Gummizug für Saugnapf.



Referenzen

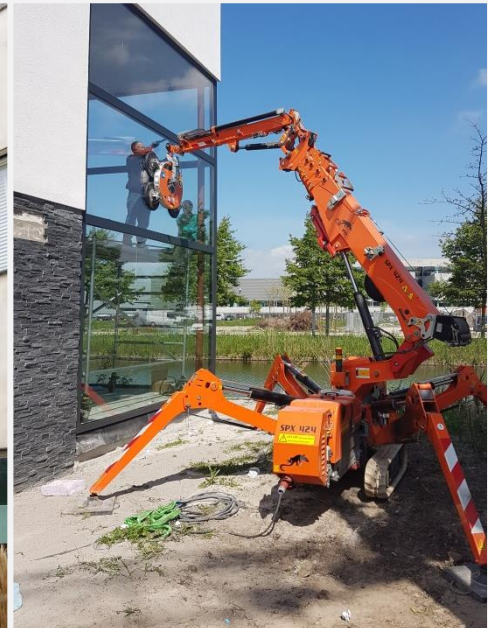

VIAVAC GBX2-800

Technische Daten

Funktionen

- 90° kippbar mit Arretierung in 5 Positionen
- 360° endlos drehbar mit Feststellmöglichkeit in 12 Positionen
- Zugseile zum Kippen und Drehen

Für Ihre Sicherheit

- Zwei unabhängige Vakuumkreise mit jeweils 2-fachem Sicherheitsabstand
- Integrierte Vakuum-Manometer mit rot/grün Anzeige
- Akustische und sichtbare Warnung bei niedrigem Vakuumniveau
- Rechtzeitige Warnung bei niedrigem Batteriestand
- Vakuum-Puffertanks mit Rückschlagventilen

Technische Details

Vakuum system:	Zweikreis
Batterie:	12 V / 10 Ah
	Betriebszeit ca. 60 Elemente
	Ladedauer ca. 6 Stunden

Konfiguration	4P-0E	6P-2E	8P-4E
Tragkraft:	400 kg	600 kg	800 kg
Maschinengewicht:	65 kg	75 kg	85 kg

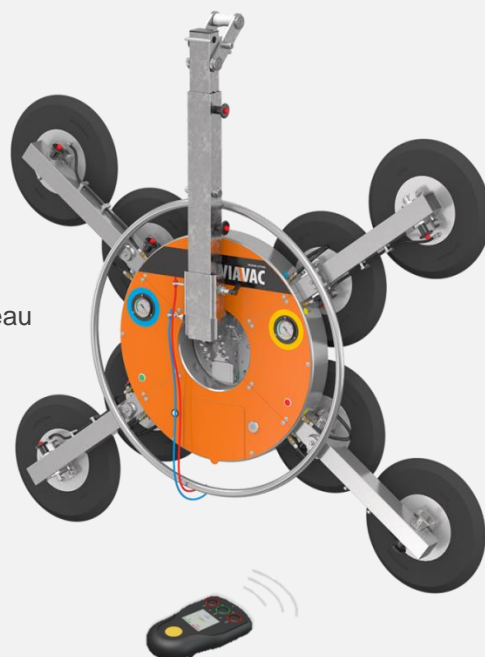

Optional
Funkfernsteuerung

CE Entspricht der europäischen Norm EN 13155.
Jährlichen Wartung und Prüfung der UVV.

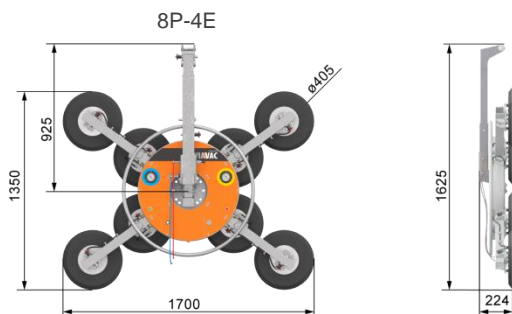

VIAVAC Counter Balancer

Gegengewicht

Bringt bis zu 1.000 kg max. 1 m innerhalb der Fassadenlinie
Zur Montage von Glaselementen unter einem Balkon oder Überstand.

Eigenschaften

- Aufstellbar für kompakten Transport
- Mit Gummischutzrädern
- 8 stapelbare Gegengewichte von je 90 kg

Technische Daten

Typ	CBL-1000
Tragkraft	1.000 kg
Eigengewicht	1.000 kg

CE Entspricht der europäischen Norm EN 13155.
Jährlichen Wartung und Prüfung der UVV.

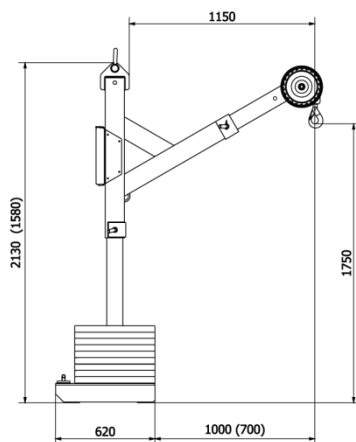
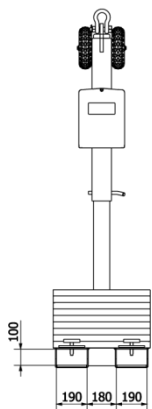

(...) = transport position

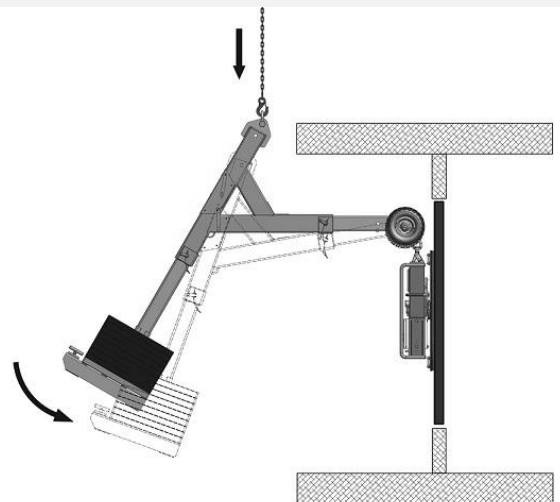

Über VIAVAC

Firmenprofil

VIAVAC ist ein niederländischer Hersteller von Vakuumhebegeräten für die Montage von Sandwichpaneelen und Glaselementen. Die Vakuumhebegeräte von VIAVAC sind eine Eigenentwicklung. Das Unternehmen wurde 1995 gegründet und ist somit bereits seit mehr als 25 Jahren aktiv.

Vermietung, Verkauf und Service

Dank eines großen Lagers und einer guten Logistik können Sie mit einer schnellen Lieferung rechnen. Im unwahrscheinlichen Fall, dass während der Arbeit ein Problem auftritt, werden wir alles tun, um Ihnen so schnell wie möglich zu helfen.

Internationales Netzwerk

Unsere Vakuumhebegeräte werden auf der ganzen Welt eingesetzt. Wir arbeiten mit einem großen und wachsenden internationalen Netzwerk von zuverlässigen Händlern zusammen, was zu VIAVAC-Anwendern in mehr als 75 Ländern führt.

Offizieller VIAVAC-Händler
Region Schweiz

NELLOS AG

+41 62 752 99 90

info@nellos.ch

www.nellos.ch

